

**ПОСТ ГАЗОРАЗБОРНЫЙ
ПГГ-10з-2**

**ПАСПОРТ
ДЖЕТ 690 00 00 00 ПС**



1 НАЗНАЧЕНИЕ

1.1 Посты газоразборные модели ПГГ-10з-2 двоянные закрытого типа предназначены для распределения пропан-бутановой смеси, природного газа потребителям от газовой сети.

1.2 Вид климатического исполнения: У2 по ГОСТ 15150, но для работы в интервале температуры окружающей среды от минус 20 °С до плюс 30 °С.

1.4 Пример условного обозначения поста газоразборного при заказе см. табл.1:

«Пост газоразборный ПГГ-10з-2 ДЖЕТ 690 00 00 00»- пост газоразборный закрытого типа модели ПГГ-10з-2, с входным штуцером DN15 под приварку к трубопроводу .

Таблица 1

Обозначение	Модель	Сборочные единицы, входящие в пост		
		Кран шаровый	Обратный клапан	Бокс
		Модель	Модель	Модель
ДЖЕТ 690 00 00 00	ПГГ-10з-2	11627п1-А31 DN15 G ¹ / ₂ B-G ¹ / ₂ H	CW617N ITAP(EUROPA)	ЩМП-1-1

2 ТЕХНИЧЕСКАЯ ХАРАКТЕРИСТИКА

2.1 Основные технические характеристики см. табл.2

Таблица 2

Характеристика	Модель ПГГ-10з-2	
Рабочая среда	Природный газ	
Пропускная способность, м ³ /час при рабочем давлении	1,07	
Давление избыточное на входе, МПа	0,012-0,017	
Диаметр условного прохода крана, мм	15,0	
Присоединительные размеры	Штуцер под приварку к трубе	Ø28x3
	выход, ниппель универсальный	dy 6/9
Масса кг, не более	6,0	
Габаритные размеры, мм, не более	395x310x150	

3 КОМПЛЕКТНОСТЬ

3.1 В комплект поставки входит:

Таблица 3

Наименование	Модель
	ПГГ-10з-2
Пост газоразборный ПГГ-10з-2 ДЖЕТ 690 00 00 00	1
Паспорт Пост газоразборный ПГГ-10з-2 ДЖЕТ 690 00 00 00 ПС	1
Паспорт Обратный клапан латунный . пружинный CW617N ITAP(EUROPA)	1
Ключи от бокса	2
Комплект монтажных частей	
Гайка накидная M16x1,5 LH	2
Ниппель универсальный Ду6/9	2

4 УСТРОЙСТВО И ПРИНЦИП РАБОТЫ

4.1 Внешний вид поста показан на рис. 1

4.2 Отбор газа осуществляется через выходной ниппель, закрепленный на обратном клапане 4, подвод газа через штуцер коллектора 1, соединенного приварным штуцером с трубопроводом. Перекрытие подачи газа производится при помощи шарового крана 2.

4.3 Штуцер обратного клапана в нерабочий период эксплуатации закрывается заглушкой .

4.4 Пост газоразборный ПГГ-10з-2 размещен в закрываемом на ключ боксе 6.



Рис. 1. Пост газоразборный ПГГ-10з-2

1 - коллектор КР-03; 2 - кран шаровый 11627п1-А31 DN15 G $\frac{1}{2}$ в-G $\frac{1}{2}$ н; 3- переходник G1/2 нар. – M16x1,5LN; 4 - обратный клапан CW617N ITAP(EUROPA); 5 - зажим трубный SL*E-320; 6 - бокс (металлокорпус ЦМПИ-1-1 IP31); 7 - штуцер под приварку к трубопроводу.

5 ЭКСПЛУАТАЦИЯ

5.1 Не допускается приложение чрезмерных усилий при закрытии и открытии крана

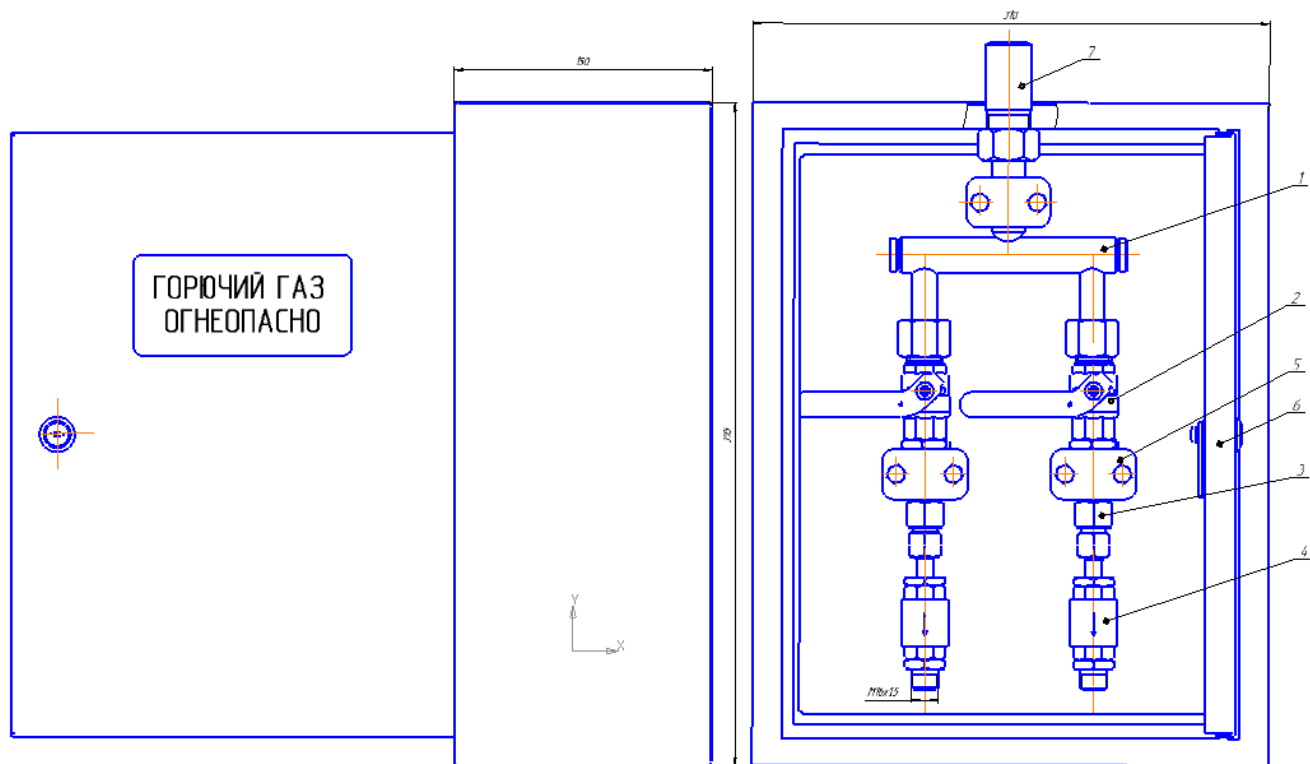
5.2 В процессе эксплуатации крана не допускается воздействие на него механических нагрузок, приводящих к повреждению деталей клапана.

6 ТРЕБОВАНИЯ БЕЗОПАСНОСТИ

6.1 При эксплуатации ПГ необходимо соблюдать:

-«Межотраслевые правила по охране труда при производстве ацетилена, кислорода, процесса напыления и газопламенной обработки металлов» ПОТ РМ-019-2001.

-ФНП "Правила безопасности сетей газораспределения и газопотребления";

-ФНП «Правила промышленной безопасности опасных производственных объектов, на которых используется оборудование, работающее под избыточным давлением»;

-«Правила пожарной безопасности в РФ» ППБ 01-03.

-Требования ГОСТ 12.2.008.

6.2 Присоединительные элементы выходного штуцера должны быть чистыми, не иметь повреждений.

6.3 Краны закрывать усилием руки.

Категорически запрещается применять ударный инструмент при закрытии крана.

6.4 Техническое обслуживание и ремонт должны проводиться персоналом, прошедшим обучение, проверку знаний требований безопасности и имеющие практические навыки по обслуживанию данного оборудования.

6.5 При неисправности крана, перекройте трубопровод, выпустите газ, и отремонтируйте или замените кран.

Категорически запрещается подтягивание деталей и ремонт поста газоразборного, находящегося под давлением.

6.6 После окончания работы кран необходимо закрыть.

7 ТРАНСПОРТИРОВАНИЕ И ХРАНЕНИЕ

7.1 ПГ в упаковке может транспортироваться любым видом транспорта.

7.2 При транспортировании поста газоразборного необходимо соблюдать правила перевозки грузов, действующие на транспорте данного вида.

7.3 Условия транспортирования ПГ по группе 5 (ОЖ) ГОСТ 15150;

7.4 Условия хранения ПГ по группе 3 (ЖЗ) ГОСТ 15150.

8 ПОРЯДОК ПРЕДЪЯВЛЕНИЯ РЕКЛАМАЦИЙ

8.1 Претензии принимаются только при наличии паспорта на изделие и акта произвольной формы, составленного при участии представителя предприятия и ответственного за эксплуатацию. В акте должны быть указаны: обозначение изделия, дата продажи, дата обнаружения дефекта, а также обстоятельства, при которых обнаружен дефект и его внешнее проявление. При несоблюдении указанного порядка рекламация не рассматривается.

8.2 Ущерб не возмещается в случае потери или умышленной поломки изделия.

8.3 *При использовании товара не по назначению, а также при эксплуатации его с нарушениями требований руководства по эксплуатации, внесении каких-либо изменений без согласования с предприятием-изготовителем, производитель рекламаций не принимает и претензии не рассматривает.*

9. АКТ ИСПЫТАНИЙ

9.1 Пост газоразборный ПГГ-10з-2 проверен на герметичность давлением азота 0,1 МПа и на прочность давлением азота 0,15 МПа (1,5Рраб.)

9.2 Отметка о проверке: _____

10 СВИДЕТЕЛЬСТВО О ПРИЕМКЕ

10.1 Пост газоразборный ПГГ-10з-2 ДЖЕТ 690 00 00 00 изготовлен, обезжирен и испытан в соответствии с техническими условиями ТУ 3645-019-54455145-2013 признан годным для эксплуатации.

10.2 Отметка о приёмке: _____

10.3 Дата выпуска: _____

11. ГАРАНТИИ ИЗГОТОВИТЕЛЯ

11.1 Изготовитель гарантирует соответствие поста газоразборного требованиям технических условий при соблюдении условий транспортирования, хранения, монтажа и эксплуатации.

11.2 Гарантийный срок эксплуатации устанавливается 12 месяцев с даты продажи, но не более 18 месяцев с даты изготовления.

12 СВЕДЕНИЯ О ДЕКЛАРИРОВАНИИ

Декларация соответствия ЕАЭС N RU Д-RU.РА08.В.04757/22 от 10.11.2022

Срок действия по 10.11.2027 г. включительно.

Изготовитель: ООО «СваркаДжет»

426039, УР, г. Ижевск, ул. Воткинское шоссе, 298

Телефоны: (3412) 601-535, 601-526, 601-527

Е-mail: jet@svarkajet.ru

<http://www.promjet.ru>